

Bildbearbeitung Grafikerstellung

„Ein gutes Bild sagt mehr als tausend Worte“

Ansprechende Bilder und Grafiken sind oft wichtigster Bestandteil aller Publikationen. Eine gute Qualität ist hier aber oftmals keine Selbstverständlichkeit, da es einfach an Zeit oder Know-How zur Erstellung und Bearbeitung fehlt.

Wir unterstützen Sie gerne!

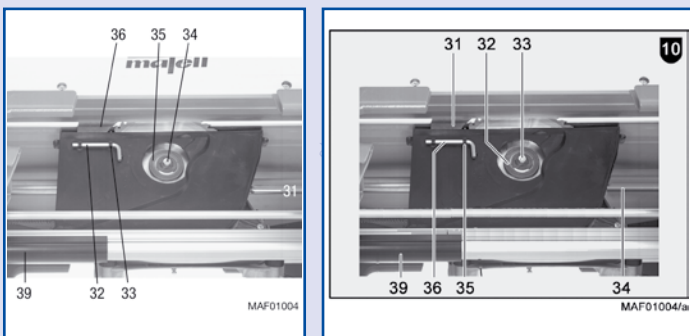

Vergleich: Gelieferte (links) und retuschierte (rechts), sowie nach definierten Richtlinien aufgebaute Abbildung (© MAFELL AG, Oberndorf a. N.)



Vergleich: Gelieferte (links) und nachbearbeitete Abbildung einer Motorenpumpe (© PONTOS GmbH, Schiltach)

Bildbearbeitung und- Retusche

- Farb- und Fehlerkorrektur
- Hervorheben oder entfernen von Details
- Fotomontagen
- Digitale Coloration von Zeichnungen oder Fotos
- Erstellen von (animierten) Bannern für das Web

Grafiken und Symbole

- Erstellen von schematischen Darstellungen, Montageschritten oder Bedienabläufen
- Explosions- oder Einzelteil-Abbildungen
- Erstellen von Piktogrammen und Symbolen
- Karten/Lagepläne/Legenden
- Entwerfen von Logos
- Illustrationen

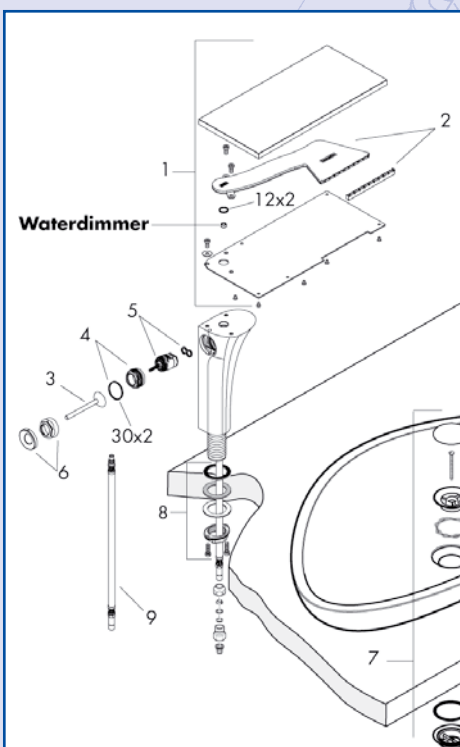

Explosionszeichnung eines Waschtischmischers (© Hansgrohe AG, Schiltach)

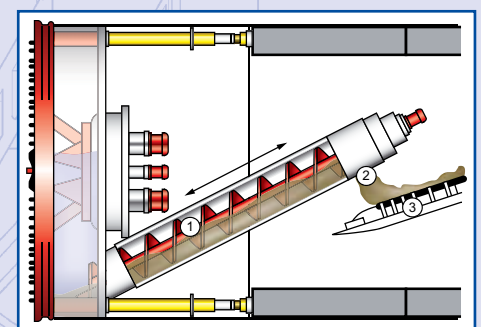

Grafik Funktionsprinzip der Förderschnecke im Schild einer EPB-Tunnelbohrmaschine (© Herrenknecht AG, Schwanau)

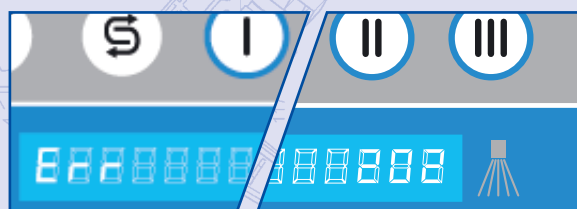

Größen- und auflösungsunabhängige Vektorgrafik erstellt aus einer Bildvorlage (JPEG, 100 dpi) (© MEIKO Maschinenbau, Offenburg)

– Rückantwort –
[Fax: +49 (0)7836 95977-9]

GFT GmbH
Technische Dienstleistung
Abteilung Grafik
Hansjakobstraße 7

D-77773 Schenkenzell



Layout

- Satz von Print-Anzeigen, Flyern, Broschüren oder Katalogen
- Gestalten von Gebrauchsgegenständen, Geschäftsdrucksachen und Werbemitteln
- Erstellen und überarbeiten von technischen Dokumentationen (inkl. Übersetzungen: Zum Beispiel 26 Sprachen für KÄRCHER GmbH, Winnenden)

Konzeption, Layout & Satz eines 2-seitigen Werbeflyers

Wir brauchen Unterstützung bei



Bildbearbeitung



Grafikbearbeitung



Layout & Satz



einer anderen Tätigkeit: _____

Name/Vorname: _____

Firma: _____

Straße: _____

PLZ / Ort: _____

Telefon / Fax: _____

E-Mail: _____

Wir beraten Sie gerne bei einem persönlichem Telefonat:
Oder schreiben Sie uns eine E-Mail:

Telefon +49 (0)7836 95977-75
info@gft-online.de